

OVERBUMPER SW4 2016/2018

Código: OV037

Execute a operação descrita utilizando os seguintes itens (Componentes do KIT):

| Ref. | Quant. | Descrição |
|------|--------|-----------------|
| A | 01 | Overbumper SW4 |
| B | 09 | Arruelas 1/4 |
| C | 06 | Porcas M6 |
| D | 06 | Prisioneiros M6 |

| Ref. | Quant. | Descrição |
|------|--------|------------------|
| E | 03 | Parafusos 6,3x19 |
| | | |
| | | |
| | | |

Procedimento para instalação Overbumper SW4 2016/2018:



A) Retirar a placa dianteira do veículo.

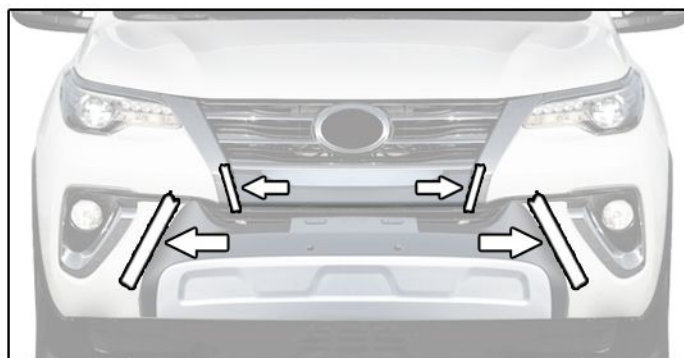

B) Posicionar o overbumper (2 partes) no para-choque e marcar com uma fita crepe o local correto do assentamento.

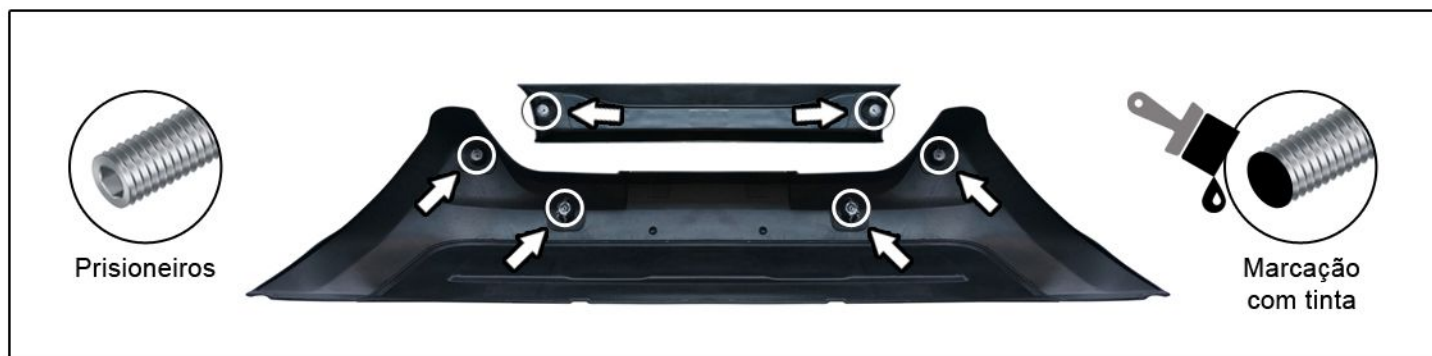

C) Inserir os 6 prisioneiros nos inserts das peças conforme locais indicados. Em seguida, fazer uma marcação com tinta na ponta dos prisioneiros (essa marcação serve p/ verificar os locais de furação do para-choque conforme etapa seguinte).



D) Posicionar o overbumper (2 partes) no para-choque do veículo alinhando-o conforme marcação da fita na etapa "B".



E) Depois de posicionar o overbumper (2 partes), fazer a furação conforme locais marcados com tinta na etapa anterior.

OVERBUMPER SW4 2016/2018
Código: OV037
Continuação do procedimento para instalação Overbumper SW4 2016/2018:

F) Retirar os grampos localizados na parte inferior do para-choque.



G) Posicionar o overbumper (2 partes) no para-choque encaixando corretamente os prisioneiros nos furos.

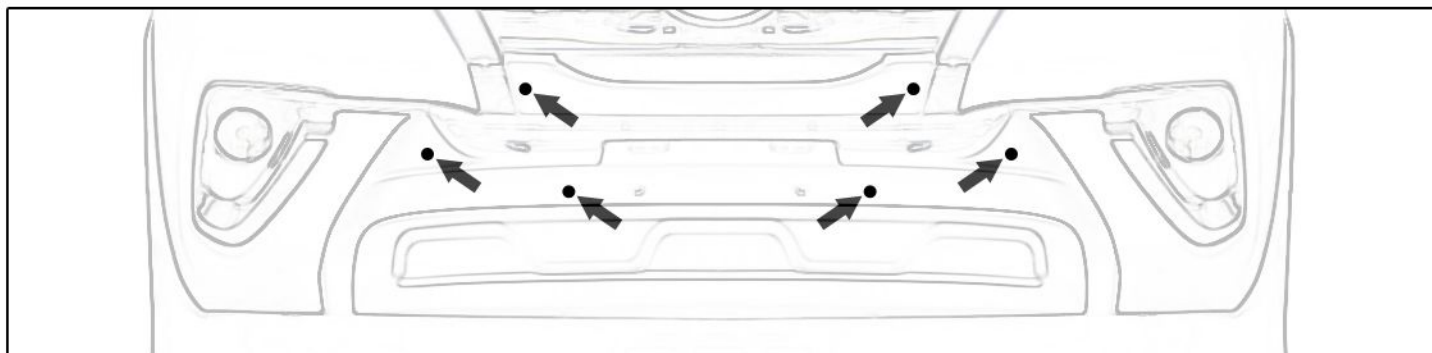

H) Utilizar 6 arruelas 1/4 e 6 porcas M6 fixando-as nos prisioneiros do overbumper pela parte interna do para-choque.



I) No lugar dos grampos retirados na etapa "F", utilizar 3 arruelas 1/4 e 3 parafusos 6,3x19 para finalizar a fixação.



J) Fixar a placa do veículo conforme local indicado utilizando os parafusos retirados na etapa "A".